

# TOP-V8/4

*Centrale di comando con funzione dimmer per led in tensione mono colore, 12-36Vdc, 4 uscite, Max 8A per uscita.  
RX radio 433,92MHz, 3 ingressi filari, ingresso per extender.*

**NEXTA**  
T E C H



---

## INDICE

### 1 - CARATTERISTICHE DEL PRODOTTO

- 1.1 - DATI TECNICI
- 1.2 - DESCRIZIONE

### 2 - COLLEGAMENTI

- 2.1 - SCHEMA DI COLLEGAMENTO
- 2.2 - DESCRIZIONE DEI COLLEGAMENTI

### 3 - UTILIZZO DELLA CENTRALE

- 3.1 - UTILIZZO VIA RADIO
- 3.2 - UTILIZZO VIA FILO

### 4 - SETTAGGI DELLA CENTRALE

- 4.1 - PROGRAMMAZIONE RADIO DI TRASMETTITORI DI TIPO MULTIFUNZIONE E DI TIPO GENERICI
- 4.2 - CANCELLAZIONE RADIO
- 4.3 - FUNZIONE "MEMO" (LIVELLO DI LUMINOSITÀ ALL'ACCENSIONE)
- 4.4 - CONFIGURAZIONE DEL FADE: ACCENSIONE GRADUALE
- 4.5 - CONFIGURAZIONE DEL FADE: SPEGNIMENTO GRADUALE
- 4.6 - SELEZIONE DEL VALORE MINIMO DI INTENSITÀ
- 4.7 - SCELTA DEI CARICHI ABBINATI AI COMANDI VIA FILO
- 4.8 - STATO DELLA LUCE ALL'ALIMENTAZIONE DELLA CENTRALE
- 4.9 - IMPOSTAZIONE DELLA TEMPORIZZAZIONE
- 4.10 - FACTORY SETTING, RESET DELLA CENTRALE

### 5 - APPROFONDIMENTI

- 5.1 - FUNZIONE "SOFT OFF 1H": SPEGNIMENTO GRADUALE

# 1 - CARATTERISTICHE DEL PRODOTTO

## 1.1 DATI TECNICI

Alimentazione	12-36 Vdc
Uscita	Carico max 8A: 90 W (con 12Vdc) per uscita 180 W (con 24Vdc) per uscita 270 W (con 36Vdc) per uscita
Tipo di carico	Led in tensione costante monocolore
N° Trasmettitori Programmabili	30
Frequenza radio	433.920mhz ISM
Grado di protezione	IP20
Temperatura di funzionamento	-20 +55 °C
Dimensioni	174x46x35 mm

Immagine 1.1a



Immagine 1.1b



## 1.2 DESCRIZIONE

Centrale elettronica con funzione Dimmer per il controllo wireless e filare di led in tensione costante.

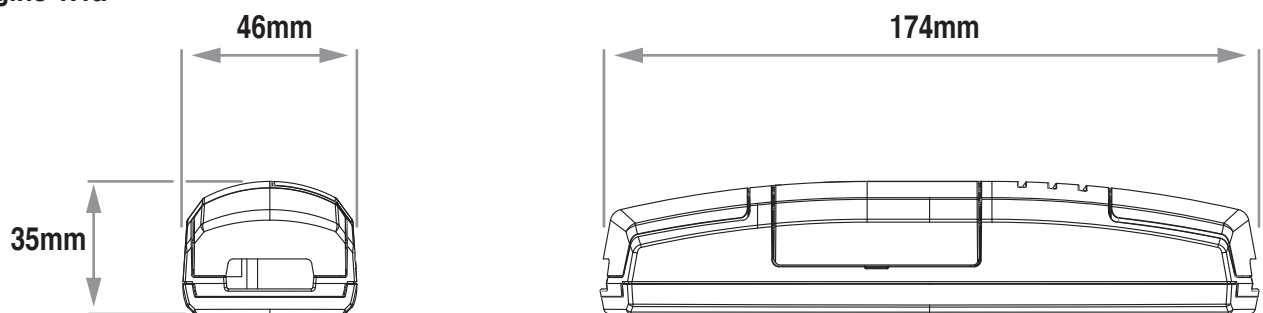
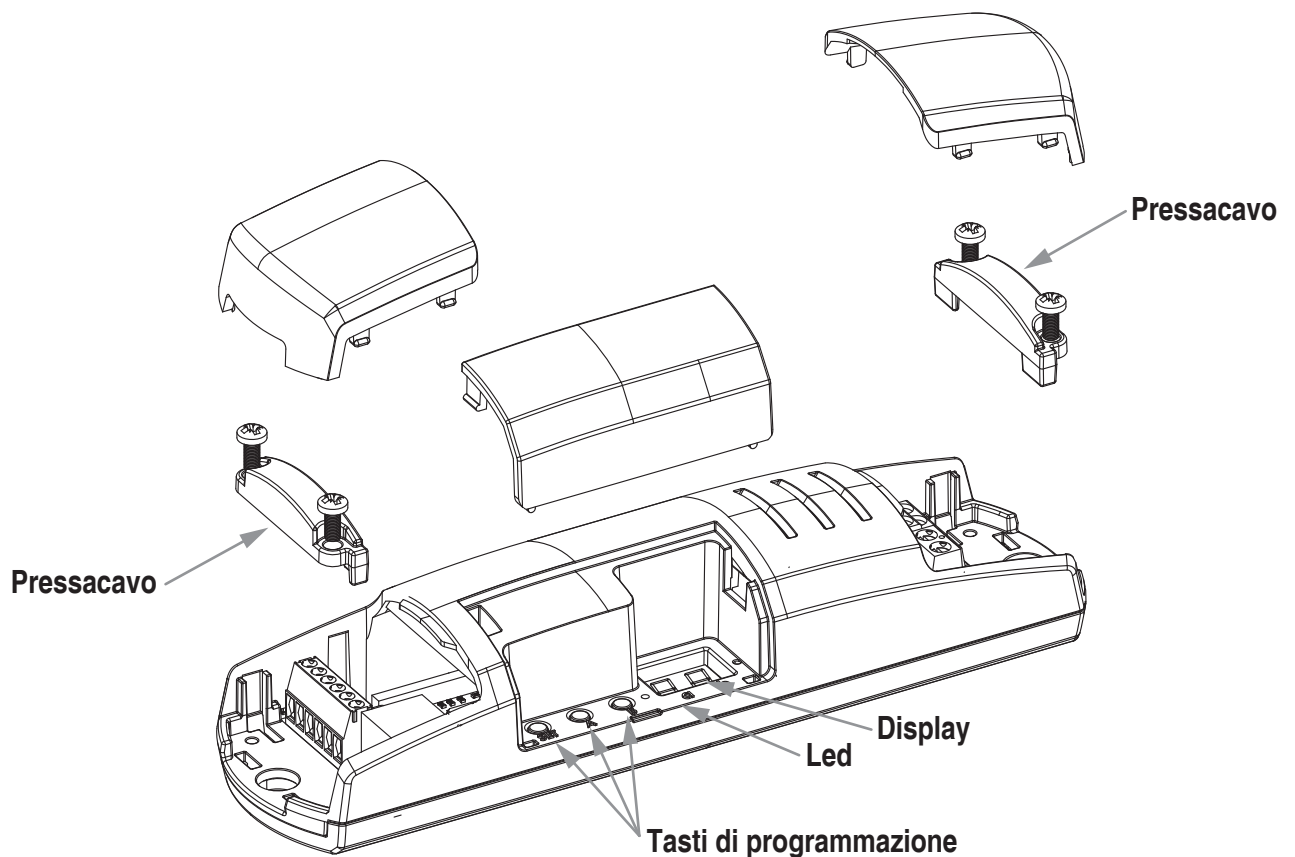
Le 4 uscite sincronizzabili con assorbimento massimo di 8A ciascuna e la possibilità di connettere fino a 4 ulteriori extender permette comandi sincronizzati di potenze elevate. Ingressi filari a pulsante.

Dimmeraggio ampio e preciso e tempo di accensione e spegnimento graduale (Fade) impostabile da 0 a 10 secondi. La banda di frequenza radio di tipo ISM (Industrial, scientific, medical application) garantisce un'elevata portata anche attraverso pareti e solai.

La programmazione tramite display è intuitiva e veloce mentre le ridotte dimensioni permettono comode installazioni su controsoffitto (immagine 1.2b) e scatole di derivazione (immagine 1.2c).

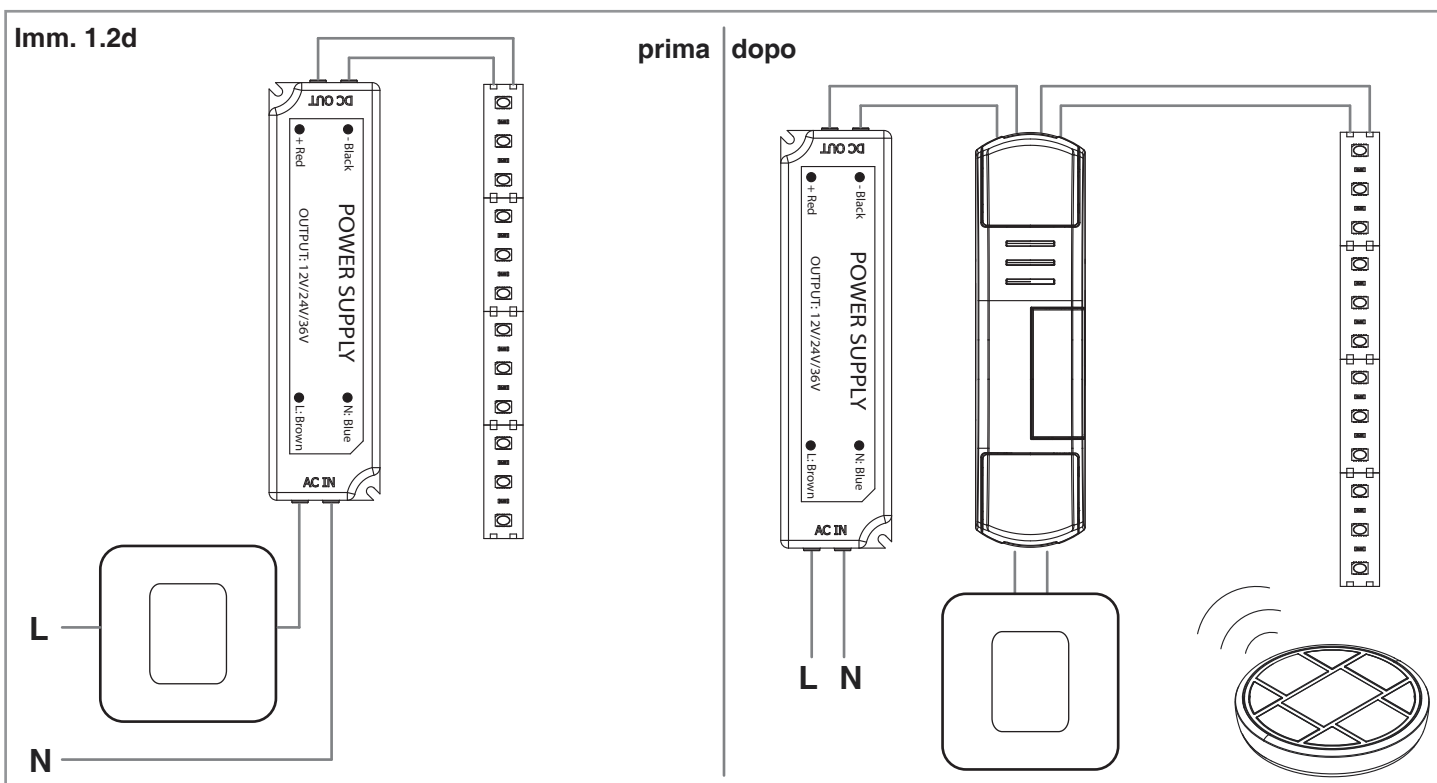
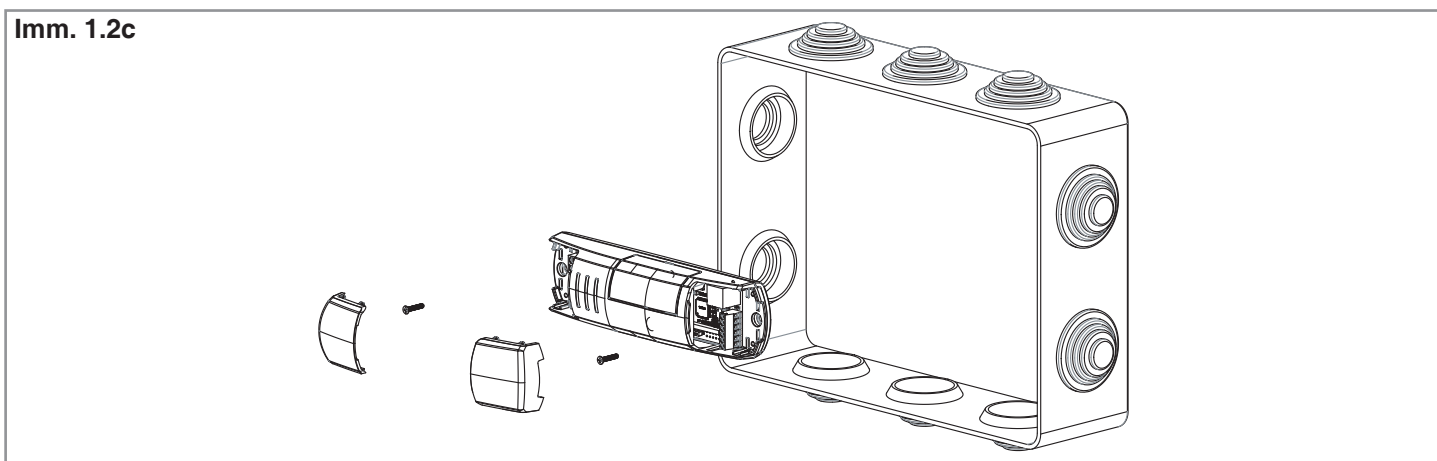
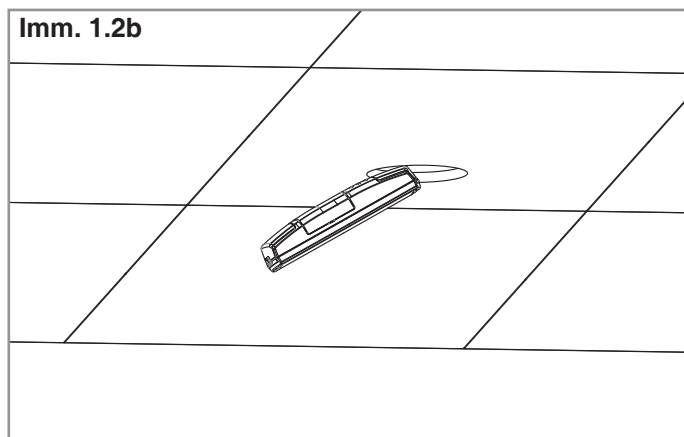
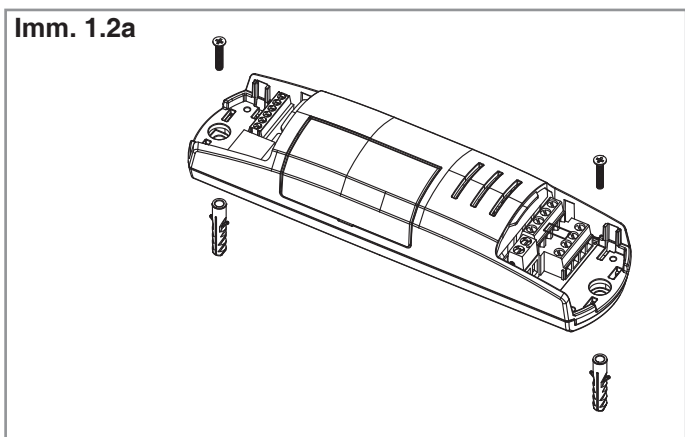

# 2 COLLEGAMENTI ELETTRICI

## 2.1 SCHEMA DI COLLEGAMENTO

Fig.2.1

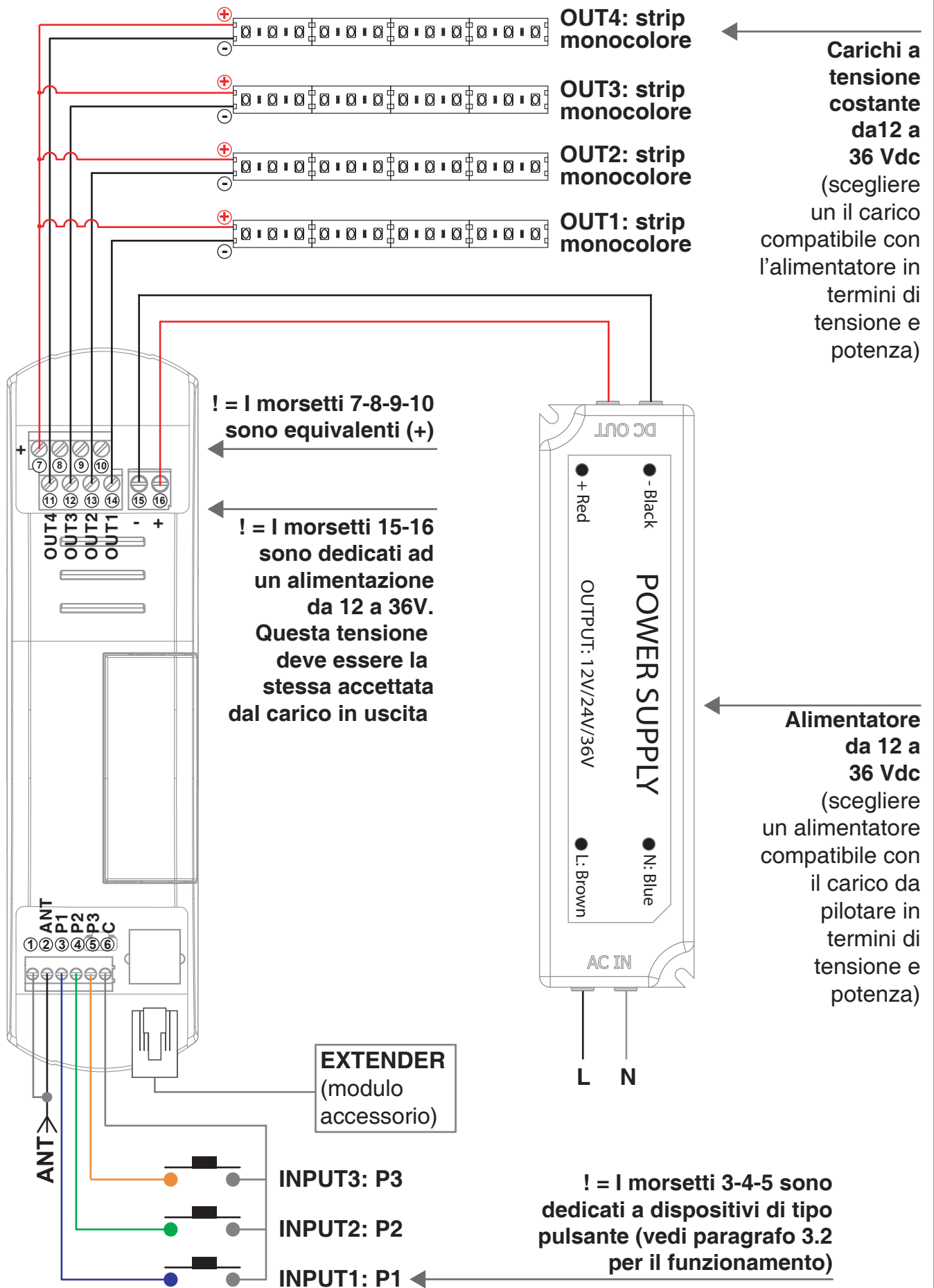

**ATTENZIONE:** si possono collegare più pulsanti o carichi cablandoli in parallelo.



## 2.2 DESCRIZIONE DEI COLLEGAMENTI

- Per il corretto funzionamento della centrale non è necessario collegare tutti i carichi e i pulsanti.
- Utilizzare fili di sezione adeguata in base al carico collegato.
- Si possono collegare più pulsanti collegandoli in parallelo.
- Si possono collegare più carichi sulla stessa uscita, collegandoli in parallelo.
- Per agevolare i collegamenti i morsetti 7-8-9 e 10 sono equivalenti. Si può quindi collegare il positivo di ogni eventuale carico ad un morsetto differente

**ATTENZIONE:** Se viene collegato un carico con assorbimento maggiore a quello consentito (vedi dati di targa della centrale), la centrale andrà in protezione spegnendo il carico stesso per un minuto.

MORSETTO	DESCRIZIONE
1	Calza antenna
2	Segnale antenna
3	Ingresso pulsante P1
4	Ingresso pulsante P2
5	Ingresso pulsante P3
6	Comune dei pulsanti
7, 8, 9, 10	Output +24V
11	Output 4
12	Output 3
13	Output 2
14	Output 1
15	Alimentazione -
16	Alimentazione + (12-24-36V)

## 3 UTILIZZO DELLA CENTRALE

### 3.1 UTILIZZO VIA RADIO

Per comandare i carichi via radio si deve disporre di trasmettitori compatibili e quindi fare la procedura di associazione, vedi paragrafo 4.1.

Le modalità di comando del trasmettitore dipendono dal modello di trasmettitore utilizzato.

Se il trasmettitore è di tipo generico, il suo funzionamento dipende dalla modalità di programmazione (vedi paragrafo 4.1, tabella 4.1d).

Se il trasmettitore è di tipo multifunzione fare riferimento al manuale del trasmettitore, paragrafo “comandi inviati dal trasmettitore”, tenendo presente che questo è un dispositivo di tipo “dimmer”.

### 3.2 UTILIZZO VIA FILO

Il dispositivo è previsto per poter accettare comandi via filo da pulsante nei morsetti 4, 5 e 6. Nel caso in cui si voglia comandare il carico solo via radio non è necessario collegare questi dispositivi per il corretto funzionamento della centrale.

Nella tabella seguente sono illustrati i comportamenti dei vari tasti:

	CARICO SPENTO	CARICO ACCESO
<b>INGRESSO P1:</b> pressione breve	On del carico 1	Off del carico 1
<b>INGRESSO P1:</b> pressione lunga	Dimmer up intensità del carico 1	Dimmer intensità up / Dimmer intensità down del carico 1
<b>INGRESSO P2:</b> pressione breve	On del carico 2	Off del carico 2
<b>INGRESSO P2:</b> pressione lunga	Dimmer up intensità del carico 2	Dimmer intensità up / Dimmer intensità down del carico 2
<b>INGRESSO P3:</b> pressione breve	On del carico 3	Off del carico 3
<b>INGRESSO P3:</b> pressione lunga	Dimmer up intensità del carico 3	Dimmer intensità up / Dimmer intensità down del carico 3

ATTENZIONE: il carico 4 è comandabile solo via radio o se gli ingressi sono impostati come sincronizzati (vedi paragrafo 4.7).

ATTENZIONE: Il comportamento degli ingressi può essere modificato con la procedura di paragrafo 4.7.

## 4 SETTAGGI DELLA CENTRALE

Nella zona di programmazione (vedi immagine 4), con l'utilizzo dei tasti e del display si potrà accedere al menù di programmazione. Con pressioni brevi del tasto "SET" posso scorrere le varie funzioni programmabili visibili sul display ("P1", "P2"...), con una pressione prolungata del tasto "SET" (circa 3 secondi) accedo al menu della funzione selezionata.

Le programmazioni disponibili sono:

- "P1": programmazione radio
- "P2": cancellazione radio
- "P3": attivazione/disattivazione della memoria dell'ultimo valore all'accensione
- "P4": selezione del fade di accensione
- "P5": selezione del fade di spegnimento
- "P6": selezione del valore minimo di intensità
- "P7": scelta dei carichi abbinati ai comandi via filo (dedicati o sincronizzati)
- "P8": stato della luce all'alimentazione della centrale
- "P9": impostazione della temporizzazione
- "FS": factory setting, reset della centrale

La centrale dopo 60 secondi di inattività (nessuna pressione dei tasti), torna allo stato di stand-by con i display spento.

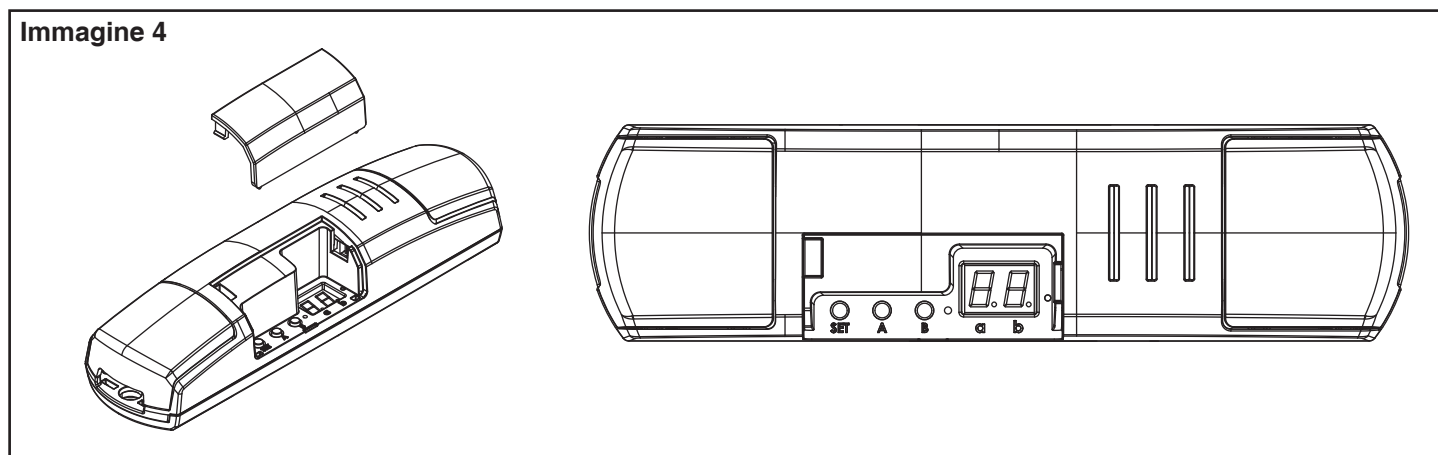

## 4.1 MENU “P1”: PROGRAMMAZIONE RADIO

Con questa procedura si possono programmare trasmettitori compatibili di tipo multifunzione o di tipo generico.

### QUALE RADIOCOMANDO VUOI ASSOCIARE ALLA CENTRALE?

#### RADIOCOMANDO MULTIFUNZIONE

**CODICI:**

HB70-SLCT, HB70-SPCT,  
HB80-1C, HB80-1DIM, HB80-2L, HB80-30D, HB80-30RGBW, HB80-4C, HB80-4DIM, HB80-4L,  
HB90-6LT,  
ROUND-1SP,  
SENSA-M, SENSA-P, SENSA-R35M, SENSA-R35P, SENSA-R35T, SENSA-T,  
TOUCH-1, TOUCH-1CCT, TOUCH-1DIM, TOUCH-1SP, TOUCH-1L, TOUCH-1RGBW, TOUCH-3C, TOUCH-4DIM, TOUCH-CFU

Nel caso di **trasmettitori multifunzione** le modalità di comando del trasmettitore dipendono dal modello utilizzato. Fare riferimento al manuale del trasmettitore, paragrafo “comandi inviati dal trasmettitore”, tenendo presente che questo è un dispositivo di tipo “dimmer”.

#### RADIOCOMANDO GENERICO (WIRELESS BUS)

**CODICI:**

HB80-6G,  
MCU-TX4,  
TOUCH-1G, TOUCH-2G, TOUCH-4G, TOUCH-LOCK4, TOUCH-TX2,  
ROUND-1G

Nel caso di trasmettitore di tipo generico le modalità di comando del trasmettitore dipendono dalla funzione associata al tasto durante la programmazione di pagina seguente.

Le funzioni che si possono associare a ciascun tasto sono:

**TABELLA 4.1 - FUNZIONE DEI TASTI DEI TRASMETTITORI GENERICI**

NUMERO DA IMPOSTARE NEL “PASSO 4b” DELLA PROCEDURA	FUNZIONE DEL TASTO
2	ON/OFF
3	ON
4	OFF
5	Dimmer intensità UP
6	Dimmer intensità DOWN
7	<b>Pressione breve:</b> ON/OFF <b>Pressione prolungata:</b> Dimmer intensità UP/ DOWN
8	<b>Pressione breve:</b> ON <b>Pressione prolungata:</b> Dimmer intensità UP
9	<b>Pressione breve:</b> OFF <b>Pressione prolungata:</b> Dimmer intensità DOWN
0	“Soft Off 1h”: spegnimento graduale in un ora

## PROCEDURA

### PASSO 1

Con pressioni brevi del tasto "SET" scorrere il menù fino a visualizzare sul display la programmazione "P1".



### PASSO 2

Fare una pressione prolungata del tasto "SET" (circa 3s) per entrare nella programmazione.

Il led sulla ricevente si accende



### PASSO 3

#### A QUALE USCITA SI VUOLE ABBINARE?

Con pressioni brevi del tasto "A" scegliere l'uscita su cui programmare il trasmettitore, visualizzata sul display "a", vedi tabella a lato.

DISPLAY "a"	USCITA ABBINATA
1	OUT 1
2	OUT 2
3	OUT 3
4	OUT 4
A	Tutte le uscite



#### QUALE TRASMETTITORE SI VUOLE PROGRAMMARE?

**MULTIFUNZIONE**  
(vedi modelli e codici pagina precedente)

**GENERICI**  
(vedi modelli e codici pagina precedente)

### PASSO 4a

Con pressioni brevi del tasto "B" impostare il valore "1" sul display "b"

(il display "a" visualizza l'uscita su cui si sta programmando il trasmettitore)

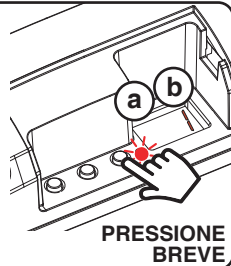

### PASSO 4b

Con pressioni brevi del tasto "B" impostare sul display "b" la funzione che si vuole abbinare al tasto. Vedi tabella 4.1 sulla pagina precedente.

(il display "a" visualizza l'uscita su cui si sta programmando il trasmettitore)

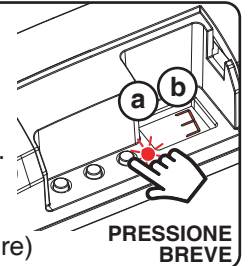

### PASSO 5

Fare una pressione prolungata del tasto "B" (circa 3s).

Il led sul display si accende.



### PASSO 6

Fare una trasmissione con il trasmettitore da memorizzare (vedi manuale del trasmettitore, paragrafo "programmazione del trasmettitore").

Il led sulla ricevente emette tre lampeggi e si riaccende fisso.

INVIO DI UN COMANDO CON IL TRASMETTITORE

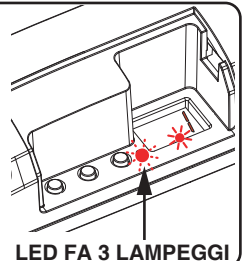

### PASSO 7

La centrale resta in ascolto per 50 secondi. Per uscire immediatamente dalla procedura fare una pressione breve del tasto "b".

Il led sul display si spegne.



### PASSO 8

Nel display si torna al menu di "programmazione radio". Se si vogliono memorizzare altri trasmettitori, ritornare al punto 3 di questa procedura.

Se si vuole tornare al menù di visualizzazione delle programmazioni fare una pressione prolungata (circa 3 sec) del tasto "SET".

## 4.2 MENU "P2": CANCELLAZIONE RADIO

Con queste procedure è possibile eliminare dalla memoria della ricevente dei trasmettitori già programmati.

### CANCELLAZIONE DEL SINGOLO CANALE TRASMETTITORE:

#### PASSO 1

Con pressioni brevi del tasto "SET" scorrere il menù fino a visualizzare sul display la programmazione "P2".



#### PASSO 2

Fare una pressione prolungata del tasto "SET" (circa 3s) per entrare nella programmazione.

Il led sulla ricevente si accende



La visualizzazione del display "a" e "b" non è influente per questa procedura.

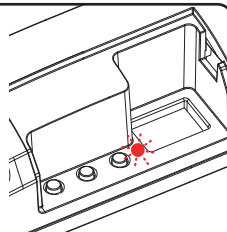

#### PASSO 3

Fare una pressione prolungata del tasto "B" (circa 3s)

Il led sulla ricevente emette dei lampeggi



#### PASSO 4

Entro 5 secondi fare una trasmissione con il telecomando che si desidera cancellare.

Il led sulla ricevente emette dei lampeggi veloci e si riaccende fisso



INVIO DI UN COMANDO  
CON IL TRASMETTITORE

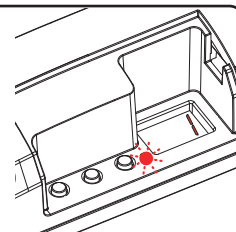

#### PASSO 5

Nel display si torna al menù di "cancellazione radio". Se si vogliono cancellare altri trasmettitori, ritornare al punto 3 di questa procedura.

Se si vuole tornare al menù di visualizzazione delle programmazioni fare una pressione prolungata (circa 3 sec) del tasto "SET".

## CANCELLAZIONE DI TUTTI I TRASMETTITORI ABBINATI AD UN USCITA:

### PASSO 1

Con pressioni brevi del tasto "SET" scorrere il menù fino a visualizzare sul display la programmazione "P2".



### PASSO 2

Fare una pressione prolungata del tasto "SET" (circa 3s) per entrare nella programmazione.

Il led sulla ricevente si accende



### PASSO 3

Con pressioni brevi del tasto "A" scegliere l'uscita da cui eliminare tutti i trasmettitori programmati visualizzata sul display "a", vedi tabella a lato.

DISPLAY "a"	USCITA ABBINATA
1	OUT 1
2	OUT 2
3	OUT 3
4	OUT 4



### PASSO 4

Fare una pressione prolungata del tasto "A" (circa 3s)

Il led sulla ricevente emette dei lampeggi



### PASSO 5

Entro 5 secondi fare una pressione breve del tasto "A" per confermare la cancellazione.

Il led sulla ricevente emette dei lampeggi e si riaccende fisso



### PASSO 6

Nel display si torna al menù di "cancellazione radio".

Se si vuole tornare al menù di visualizzazione delle programmazioni fare una pressione prolungata (circa 3 sec) del tasto "SET".

## CANCELLAZIONE DI TUTTI I TRASMETTITORI MEMORIZZATI:

### PASSO 1

Con pressioni brevi del tasto "SET" scorrere il menù fino a visualizzare sul display la programmazione "P2".



### PASSO 2

Fare una pressione prolungata del tasto "SET" (circa 3s) per entrare nella programmazione.

Il led sulla ricevente si accende



La visualizzazione del display "a" e "b" non è influente per questa procedura.

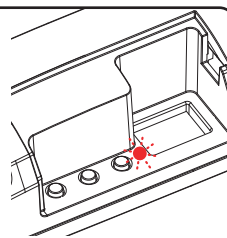

### PASSO 3

Fare una pressione prolungata del tasto "B" (circa 3s)

Il led sulla ricevente emette dei lampeggi



### PASSO 4

Entro 5 secondi fare una pressione breve del tasto "B" per confermare la cancellazione.

Il led sulla ricevente emette dei lampeggi e si riaccende fisso



### PASSO 5

Nel display si torna al menu di "cancellazione radio".

Se si vuole tornare al menù di visualizzazione delle programmazioni fare una pressione prolungata (circa 3 sec) del tasto "SET".



## 4.3 MENU "P3": FUNZIONE "MEMO" (LIVELLO DI LUMINOSITÀ ALL'ACCENSIONE)

Default: tutti i carichi accendono alla luminosità massima

Con questa procedura è possibile impostare il valore di intensità a cui si accendono i carichi. L'impostazione avrà effetto su tutte le uscite.

### PROCEDURA:

**PASSO 1**  
Con pressioni brevi del tasto "SET" scorrere il menù fino a visualizzare sul display la programmazione "P3".



PRESSIONE BREVE

**PASSO 2**  
Fare una pressione prolungata del tasto "SET" (circa 3s) per entrare nella programmazione.  
Il led sulla ricevente si accende



PRESSIONE LUNGA

**PASSO 3**  
Il display "a" visualizza sempre la scritta "A" (all).  
Con pressioni brevi del tasto "B" scegliere la funzione che si vuole programmare visualizzata sui display in base alle indicazioni della tabella a lato.

DISPLAY	FUNZIONE MEMO: INTENSITÀ ALL'ACCENSIONE
1	Funzione "MEMO" attiva. I carichi si accenderanno all'ultimo valore impostato prima dello spegnimento.
2	Accensione dei carichi all'intensità massima



PRESSIONE BREVE

**PASSO 4**  
Per confermare fare una pressione prolungata del tasto "SET" (circa 3s).

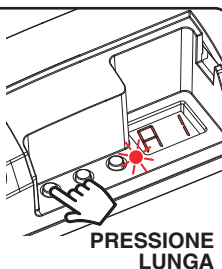

PRESSIONE LUNGA

**PASSO 5**  
Nel display si torna al menu di "visualizzazione delle programmazioni"

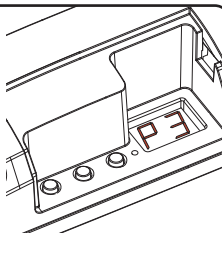

**NOTA:** Nell'esempio illustrato è stata attivata la funzione memo

**ATTENZIONE:** la funzione memo si attiva/disattiva su tutti i carichi.

## 4.4 MENU "P4": CONFIGURAZIONE DEL FADE: ACCENSIONE GRADUALE

Default: accensione in circa 0,5

Con questa procedura è possibile impostare la durata del tempo di accensione.

### PROCEDURA:

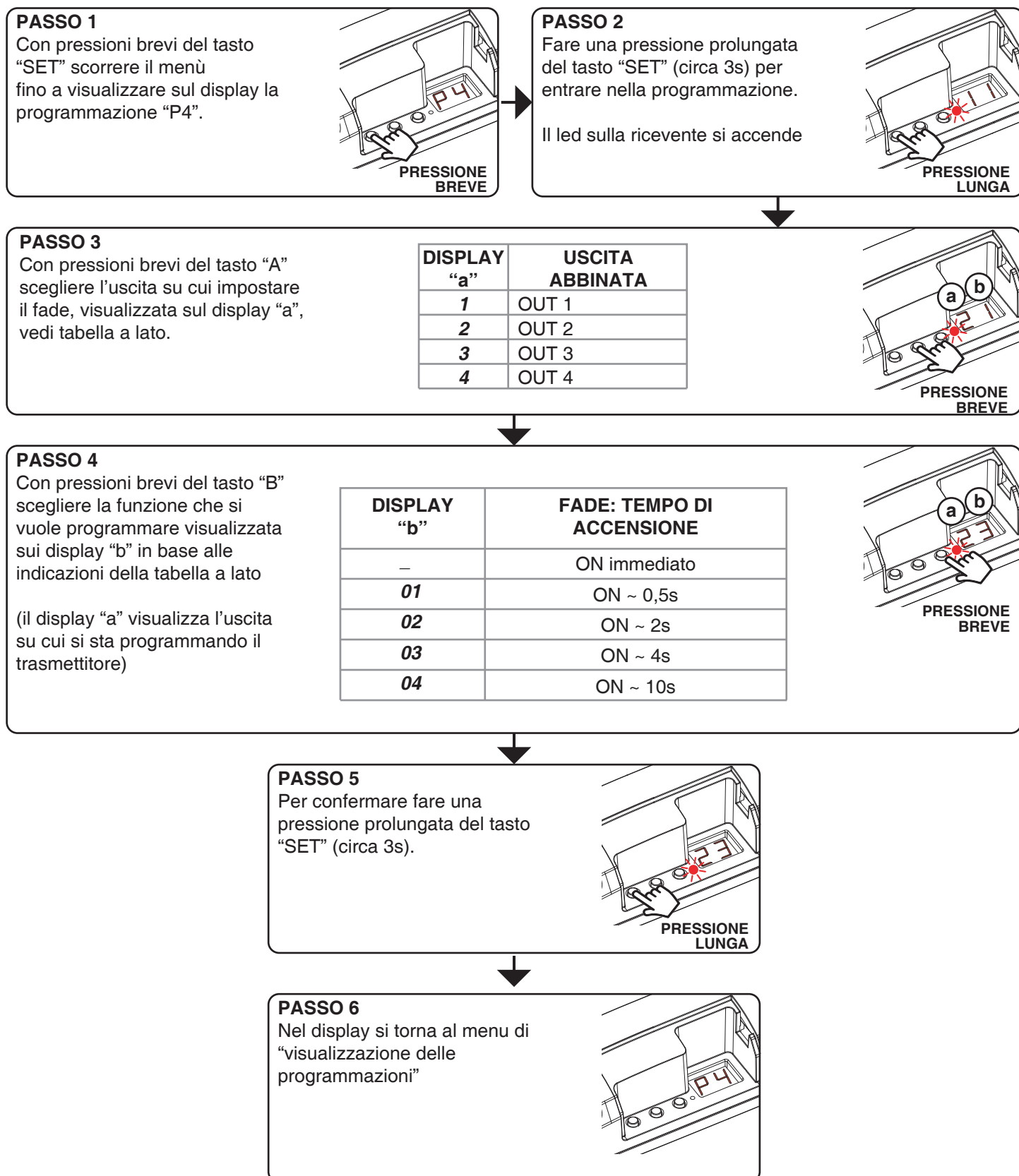

**NOTA:** Nell'esempio illustrato è stato impostato un fade On dell'uscita 2 di 4 secondi.

## 4.5 MENU "P5": CONFIGURAZIONE DEL FADE: SPEGNIMENTO GRADUALE

Default: spegnimento in circa 0,5 secondi

Con questa procedura è possibile impostare la durata del tempo di spegnimento.

### PROCEDURA:

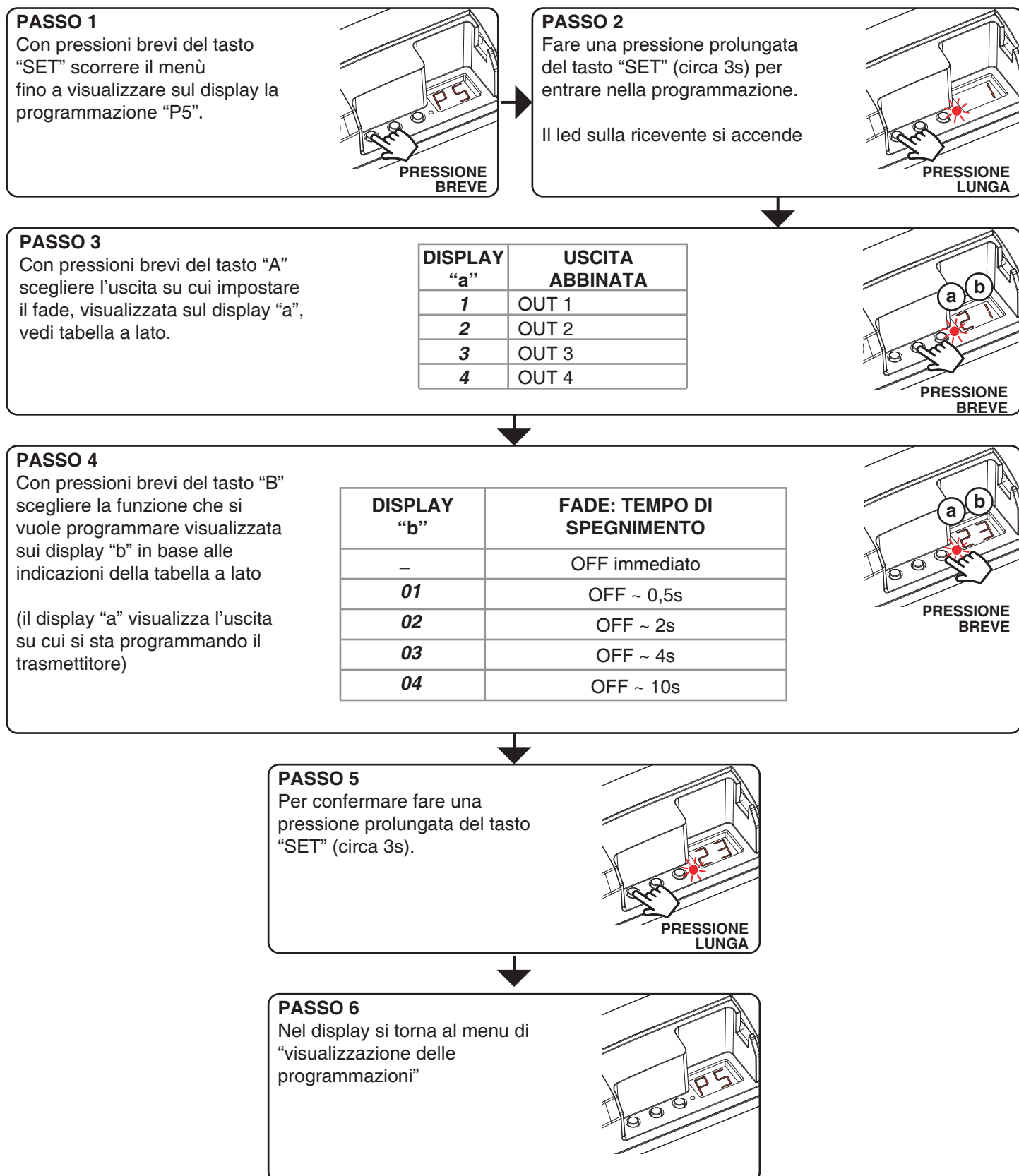

**NOTA:** Nell'esempio illustrato è stato impostato un fade Off dell'uscita 2 di 4 secondi.

## 4.6 MENU "P6": SELEZIONE DEL VALORE MINIMO DI INTENSITÀ

Default: Nessun valore minimo

Con questa procedura è possibile selezionare il valore minimo di intensità impostabile durante il normale funzionamento.

### PROCEDURA:

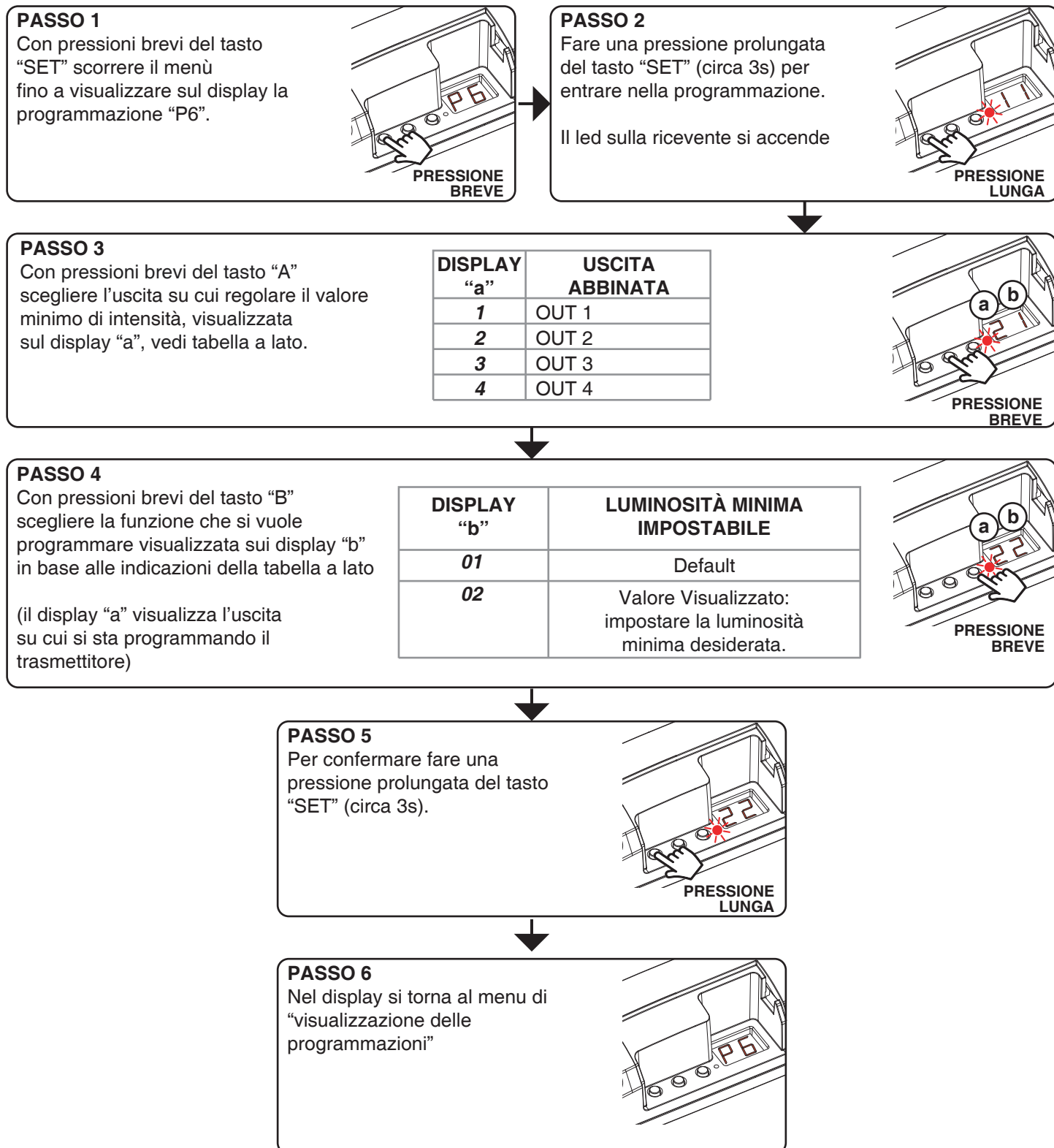

**NOTA:** Nell'esempio illustrato è stato impostata una luminosità minima per l'OUT2

**ATTENZIONE:** La configurazione della luminosità minima deve essere fatta su un carico alla volta. Se si desidera impostare la luminosità minima su più carichi ripetere la procedura dal punto 1.

## 4.7 MENU "P7": SCELTA DEI CARICHI ABBINATI AI COMANDI VIA FILO

Default: carichi comandati separatamente

Con questa procedura è possibile impostare su quali carichi agiscono i comandi via filo e con quali modalità.

### PROCEDURA:

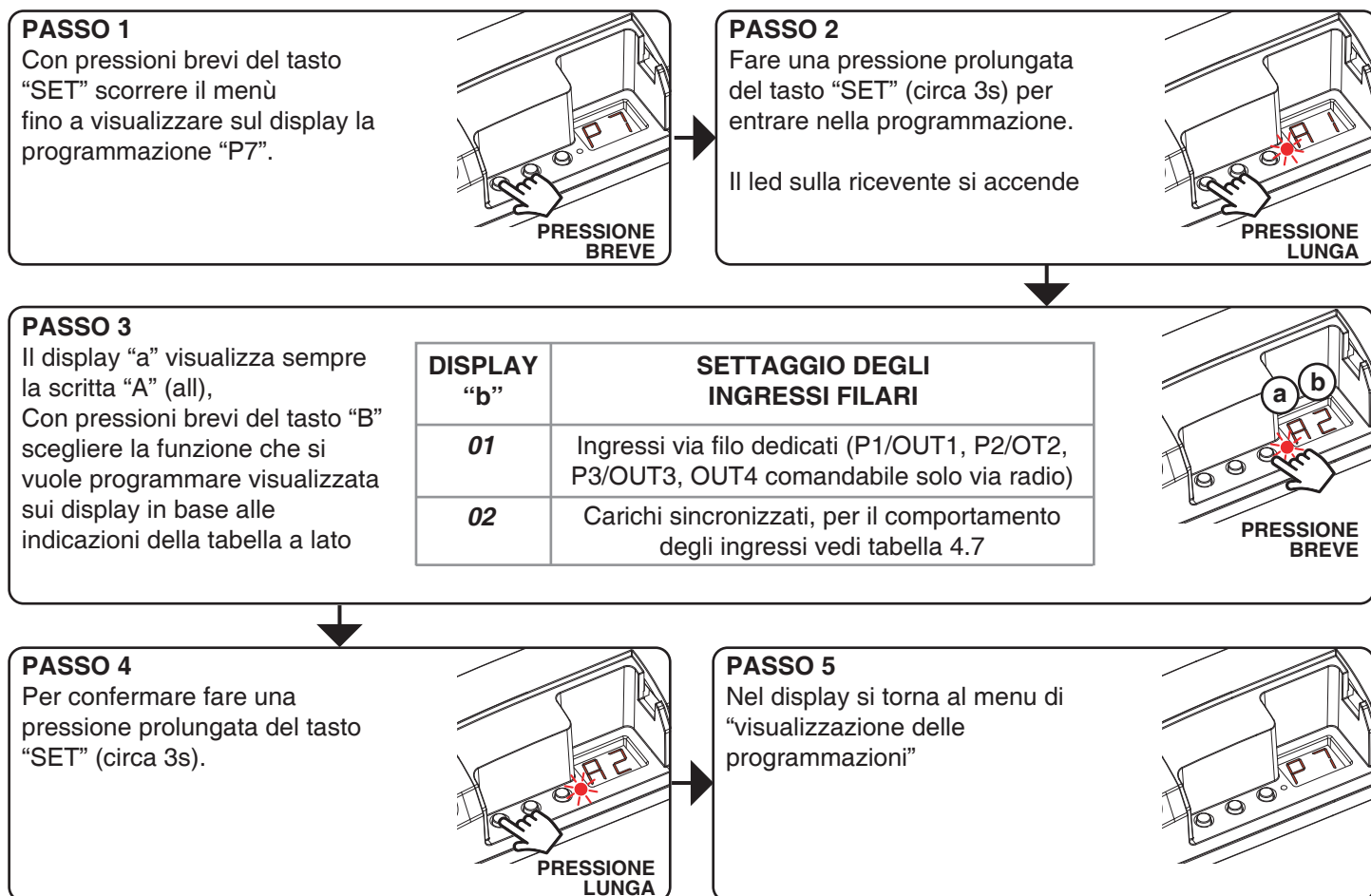

**NOTA:** Nell'esempio illustrato è stato impostato il funzionamento dei carichi come sincronizzato

Tab. 4.7

	CARICO SPENTO	CARICO ACCESO
<b>INGRESSO P1:</b> pressione breve	On del carico 1, 2, 3 e 4	Off del carico 1, 2, 3 e 4
<b>INGRESSO P1:</b> pressione lunga	Dimmer up intensità del carico 1, 2, 3 e 4	Dimmer intensità up / Dimmer intensità down del carico 1, 2, 3 e 4
<b>INGRESSO P2:</b> pressione breve	On del carico 1, 2, 3 e 4	Nessuna azione
<b>INGRESSO P2:</b> pressione lunga	Dimmer up intensità del carico 1, 2, 3 e 4	Dimmer up intensità del carico 1, 2, 3 e 4
<b>INGRESSO P3:</b> pressione breve	Nessuna azione	Off del carico 1, 2, 3 e 4
<b>INGRESSO P3:</b> pressione lunga	Nessuna azione	Dimmer intensità down del carico 1, 2, 3 e 4

## 4.8 MENU "P8": STATO DELLA LUCE ALL'ALIMENTAZIONE DELLA CENTRALE

Default: Luce spenta

Con questa procedura si imposta lo stato della luce quando la centralina viene alimentata (utile ad esempio se la centrale è alimentata da un interruttore generale o da un orologio a monte).

### PROCEDURA:

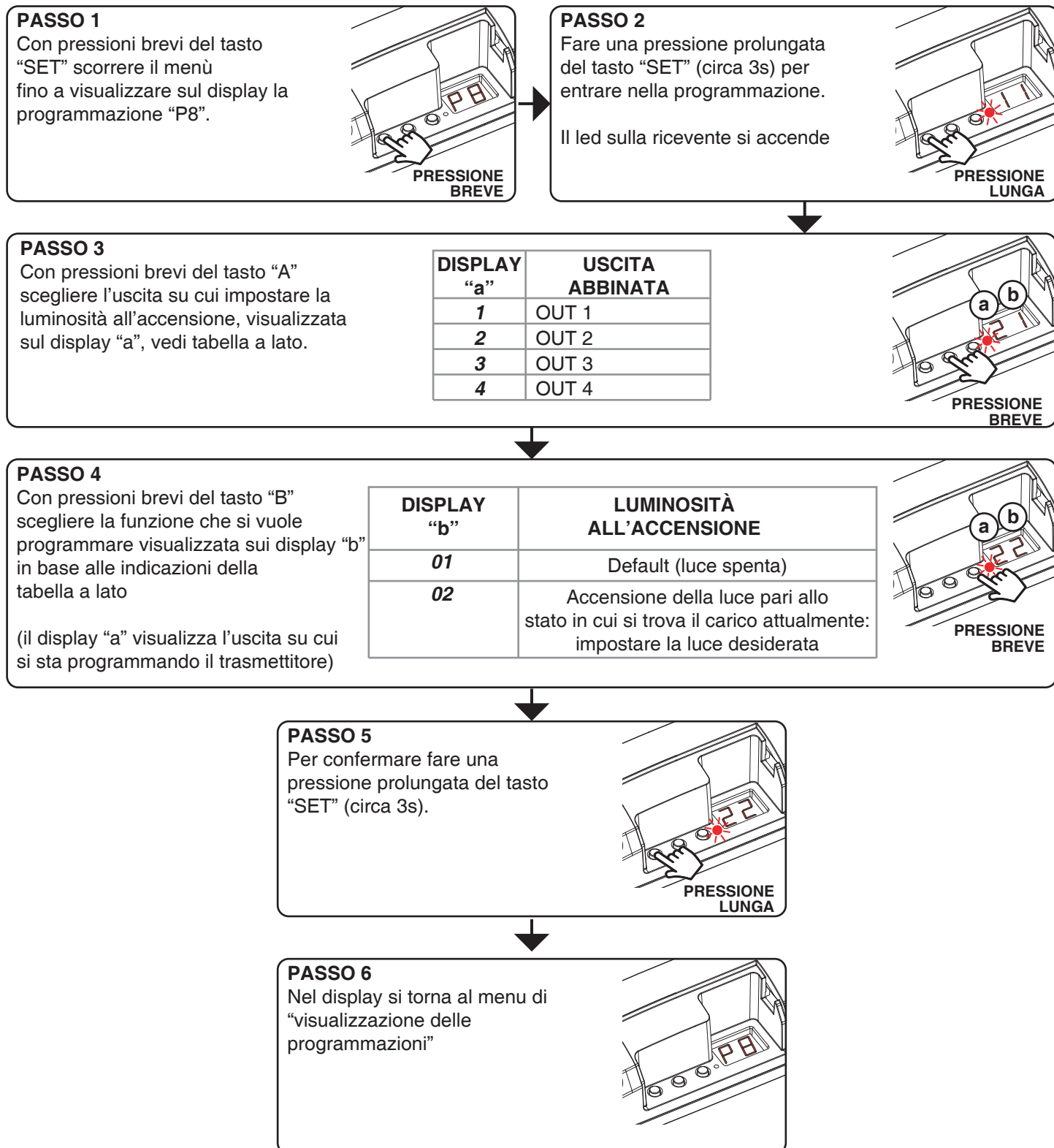

**NOTA:** Nell'esempio illustrato è stato impostata una luminosità all'accensione per l'OUT2

## 4.9 MENU "P9": IMPOSTAZIONE DELLA TEMPORIZZAZIONE

Default: Nessuna temporizzazione

Con questa procedura si imposta il tempo in cui rimane acceso il carico prima di uno spegnimento automatico.

### PROCEDURA:

**PASSO 1**  
Con pressioni brevi del tasto "SET" scorrere il menù fino a visualizzare sul display la programmazione "P9".



**PASSO 2**  
Fare una pressione prolungata del tasto "SET" (circa 3s) per entrare nella programmazione.  
Il led sulla ricevente si accende



**PASSO 3**  
Con pressioni brevi del tasto "A" scegliere l'uscita su cui impostare la temporizzazione, visualizzata sul display "a", vedi tabella a lato.

DISPLAY "a"	USCITA ABBINATA
1	OUT 1
2	OUT 2
3	OUT 3
4	OUT 4



**PASSO 4**  
Con pressioni brevi del tasto "B" scegliere la temporizzazione che si vuole programmare visualizzata sui display "b" in base alle indicazioni della tabella a lato  
(il display "a" visualizza l'uscita su cui si sta programmando il trasmettitore)

DISPLAY	TEMPO DI SPEGNIMENTO
1	Nessuna temporizzazione
2	1 minuto
3	5 minuti
4	15 minuti
5	40 minuti
6	1 ora
7	2 ore
8	3 ore
9	8 ore



**PASSO 5**  
Per confermare fare una pressione prolungata del tasto "SET" (circa 3s).



**PASSO 6**  
Nel display si torna al menu di "visualizzazione delle programmazioni"

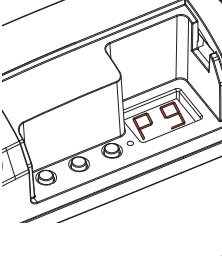

**NOTA:** Nell'esempio illustrato è stato impostata una temporizzazione di 5 minuti per l'OUT2



## 4.10 MENU "FS": FACTORY SETTING, RESET DELLA CENTRALE

Con questa procedura è possibile portare la centrale alle impostazioni di fabbrica.

### PROCEDURA:

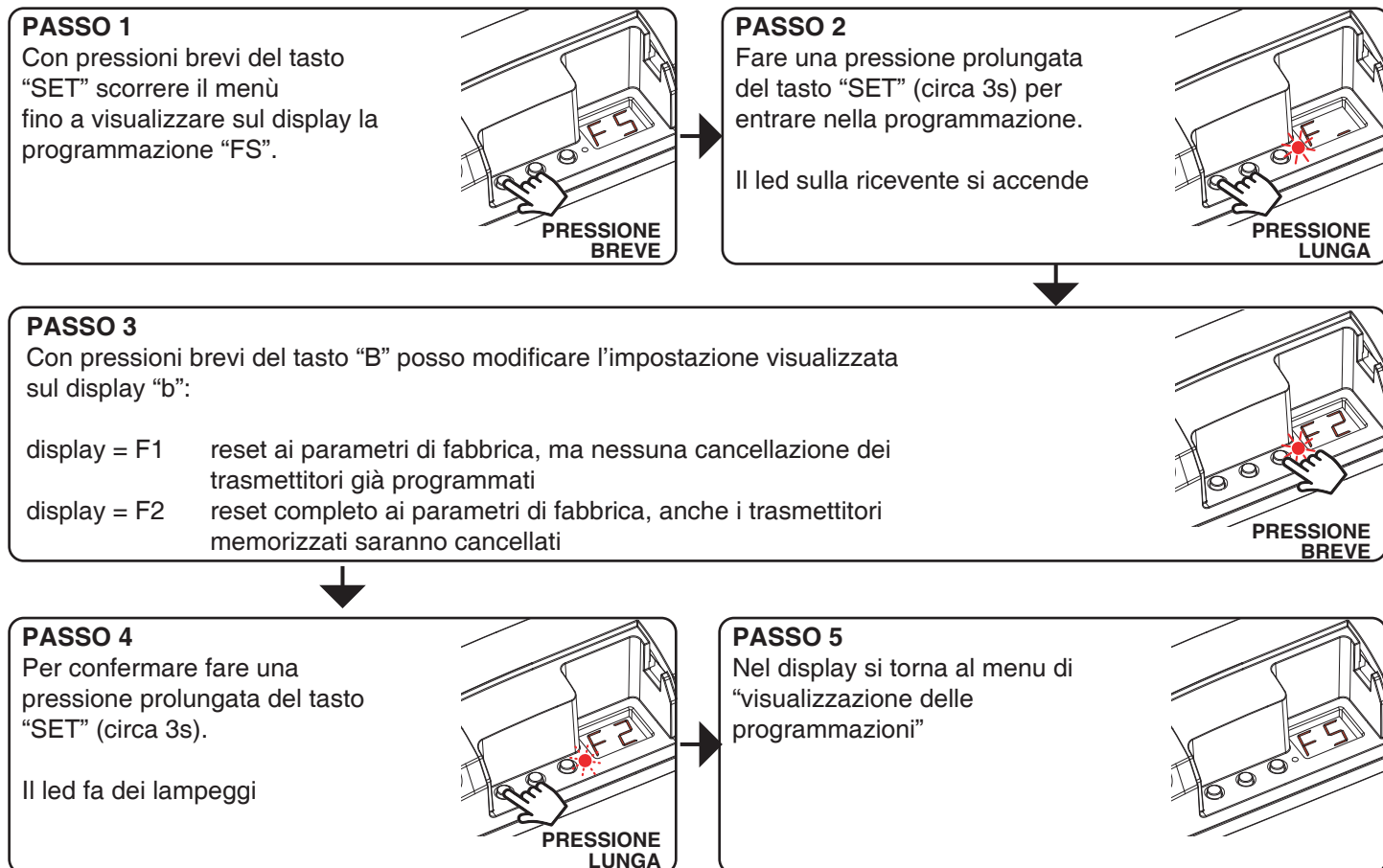



## 5 APPROFONDIMENTI

I seguenti paragrafi sono delle spiegazioni sulle modalità di comando del colore.

---

### 5.1 FUNZIONE “SOFT OFF 1H”: SPEGNIMENTO GRADUALE

La funzione “Soft off 1h” è uno spegnimento graduale in un ora a partire dal colore e dall'intensità impostati al momento dell'invio del comando.

È possibile attivare questa funzione dopo aver regolato l'intensità desiderata (via radio o via filo):

- VIA RADIO CON TRASMETTITORE GENERIC: con un trasmettitore di tipo generico programmato con funzione “soft off 1h” (vedi tabella 4.1).

Questo spegnimento graduale può essere interrotto in qualsiasi momento con l'invio di un altro comando via radio o via filo.







MNLTOP-V8/4ITV1.1

**Nexta Tech**

company brand of Team srl  
via G.Oberdan 90, 33074  
Fontanafredda (PN) - Italy  
Ph. +39 0434 998682  
Email: [info@nexta-tech.com](mailto:info@nexta-tech.com)  
Web: [www.nexta-tech.com](http://www.nexta-tech.com)